

スルーホールタップ (インチタイプ)

TH-1.6 シリーズ

RoHS対応

- チップマウンターにかけられるスペーサーです。
- プリント基板に自動搭載しリフローするだけで PC 板上にスペーサーを取付ける事が出来ます。
- 部品面、半田面、両側から取付けることができます。
- テーピング仕様には吸着用フィルムがついていますのでリフロー後、反対側より押し取りはずして下さい。
- 吸着用フィルムはがし治具 (品番 TH-JIG) 用意しています。
- 材質……黄銅
- 処理……ニッケル下地スズメッキ
- 定格電流
 - TH-1.6- □ -2-56 ……20A
 - TH-1.6- □ -4-40 ……30A
 - TH-1.6- □ -6-32 ……40A
- 締付トルク
 - TH-1.6- □ -2-56 ……3kgf-cm (29.4N-cm) 以下
 - TH-1.6- □ -4-40 ……5kgf-cm (49N-cm) 以下 (X 方向)
 - 3kgf-cm (29.4N-cm) 以下 (Y 方向)
 - TH-1.6- □ -6-32 ……8kgf-cm (78.4N-cm) 以下
- 適合プリント板板厚……1.6t 以上
(他の板厚に使用しても問題ありません。)
- 自動実装機は自動認識タイプを御使用下さい。

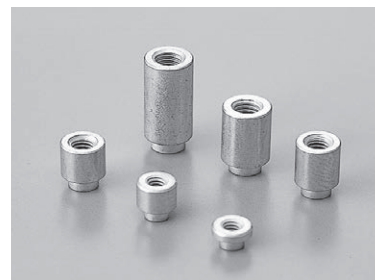

■ 寸法図

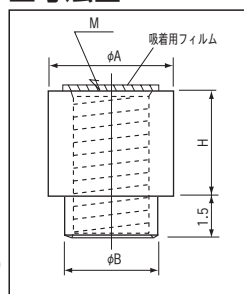

■ 使用例

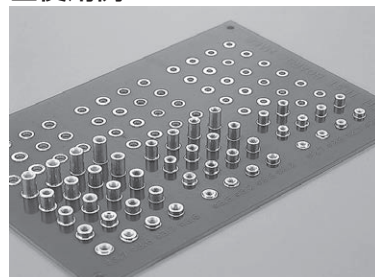

リフロー後、吸着用フィルムをはずした状態

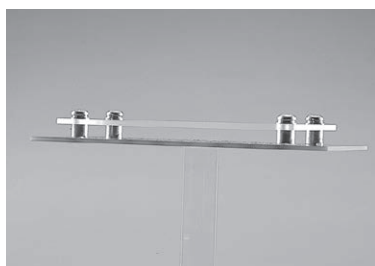

プリント板にパネルをつけた状態

■ 品 番

品番	A	B	H	M	リール巻数
TH-1.6-0.5-2-56	4.5	3.1	0.5	2-56	450本入
TH-1.6-1.0-2-56	4.5	3.1	1.0	2-56	450本入
TH-1.6-1.5-2-56	4.5	3.1	1.5	2-56	450本入
TH-1.6-2.0-2-56	4.5	3.1	2.0	2-56	450本入
TH-1.6-2.5-2-56	4.5	3.1	2.5	2-56	350本入
TH-1.6-3.0-2-56	4.5	3.1	3.0	2-56	350本入
TH-1.6-3.5-2-56	4.5	3.1	3.5	2-56	350本入
TH-1.6-4.0-2-56	4.5	3.1	4.0	2-56	250本入
TH-1.6-4.5-2-56	4.5	3.1	4.5	2-56	250本入
TH-1.6-5.0-2-56	4.5	3.1	5.0	2-56	250本入
TH-1.6-5.5-2-56	4.5	3.1	5.5	2-56	350本入
TH-1.6-6.0-2-56	4.5	3.1	6.0	2-56	350本入
TH-1.6-6.5-2-56	4.5	3.1	6.5	2-56	300本入
TH-1.6-7.0-2-56	4.5	3.1	7.0	2-56	300本入
TH-1.6-7.5-2-56	4.5	3.1	7.5	2-56	300本入
TH-1.6-8.0-2-56	4.5	3.1	8.0	2-56	300本入
TH-1.6-8.5-2-56	4.5	3.1	8.5	2-56	250本入
TH-1.6-9.0-2-56	4.5	3.1	9.0	2-56	250本入
TH-1.6-9.5-2-56	4.5	3.1	9.5	2-56	250本入
TH-1.6-10-2-56	4.5	3.1	10	2-56	250本入
TH-1.6-0.5-4-40	5.0	3.5	0.5	4-40	450本入
TH-1.6-1.0-4-40	5.0	3.5	1.0	4-40	450本入
TH-1.6-1.5-4-40	5.0	3.5	1.5	4-40	450本入
TH-1.6-2.0-4-40	5.0	3.5	2.0	4-40	450本入
TH-1.6-2.5-4-40	5.0	3.5	2.5	4-40	350本入
TH-1.6-3.0-4-40	5.0	3.5	3.0	4-40	350本入
TH-1.6-3.5-4-40	5.0	3.5	3.5	4-40	350本入
TH-1.6-4.0-4-40	5.0	3.5	4.0	4-40	250本入
TH-1.6-4.5-4-40	5.0	3.5	4.5	4-40	250本入
TH-1.6-5.0-4-40	5.0	3.5	5.0	4-40	250本入
TH-1.6-5.5-4-40	5.0	3.5	5.5	4-40	350本入
TH-1.6-6.0-4-40	5.0	3.5	6.0	4-40	350本入
TH-1.6-6.5-4-40	5.0	3.5	6.5	4-40	300本入
TH-1.6-7.0-4-40	5.0	3.5	7.0	4-40	300本入
TH-1.6-7.5-4-40	5.0	3.5	7.5	4-40	300本入
TH-1.6-8.0-4-40	5.0	3.5	8.0	4-40	300本入
TH-1.6-8.5-4-40	5.0	3.5	8.5	4-40	250本入
TH-1.6-9.0-4-40	5.0	3.5	9.0	4-40	250本入
TH-1.6-9.5-4-40	5.0	3.5	9.5	4-40	250本入
TH-1.6-10-4-40	5.0	3.5	10	4-40	250本入

品番	A	B	H	M	リール巻数
TH-1.6-2.0-6-32	7.0	5.5	2.0	6-32	250本入
TH-1.6-2.5-6-32	7.0	5.5	2.5	6-32	200本入
TH-1.6-3.0-6-32	7.0	5.5	3.0	6-32	200本入
TH-1.6-3.5-6-32	7.0	5.5	3.5	6-32	450本入
TH-1.6-4.0-6-32	7.0	5.5	4.0	6-32	450本入
TH-1.6-4.5-6-32	7.0	5.5	4.5	6-32	300本入
TH-1.6-5.0-6-32	7.0	5.5	5.0	6-32	300本入
TH-1.6-5.5-6-32	7.0	5.5	5.5	6-32	250本入
TH-1.6-6.0-6-32	7.0	5.5	6.0	6-32	250本入
TH-1.6-6.5-6-32	7.0	5.5	6.5	6-32	200本入
TH-1.6-7.0-6-32	7.0	5.5	7.0	6-32	200本入
TH-1.6-7.5-6-32	7.0	5.5	7.5	6-32	200本入
TH-1.6-8.0-6-32	7.0	5.5	8.0	6-32	200本入
TH-1.6-8.5-6-32	7.0	5.5	8.5	6-32	200本入
TH-1.6-9.0-6-32	7.0	5.5	9.0	6-32	200本入
TH-1.6-9.5-6-32	7.0	5.5	9.5	6-32	150本入
TH-1.6-10-6-32	7.0	5.5	10.0	6-32	150本入

■ PC 板に取付けた状態

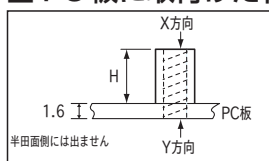

No2-56 P = 0.4536
No4-40 P = 0.6350
No6-32 P = 0.7938

■ バラ品御注文の場合

TH-1.6-0.5-4-40-B

↑ -B を付けて下さい。

- 1 パック 100 本入になります。
- 吸着用フィルムは貼ってありません。



スルーホールタップの御使用は、スルーホール基板に限ります。(片面基板、ノンスルーホール基板には使用出来ません。)

スルーホールタップ (インチタイプ)

TH-1.6 シリーズ 仕様

■推奨取付ランド

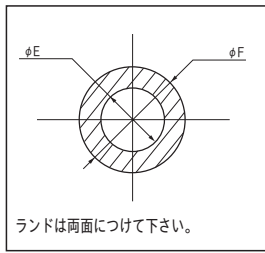

■推奨メタルマスク

(推奨メタルマスク厚…150~200μ)

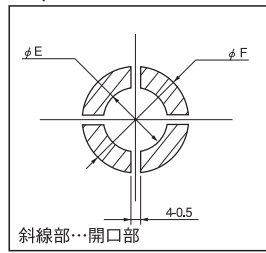

品番	+0.1 -0	
	E	F
TH-1.6-□-2-56	3.3	5.5
TH-1.6-□-4-40	3.7	6.0
TH-1.6-□-6-32	5.7	8.0

・推奨取付 TH 穴 (φ E) より大きくしますと Y 方向 (半田面側) よりのトルクが低下します。(半田の TH 穴への流れが少なくなる為)

■リール寸法図

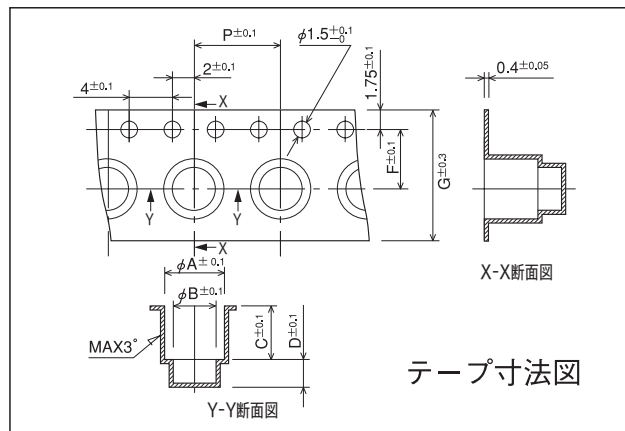
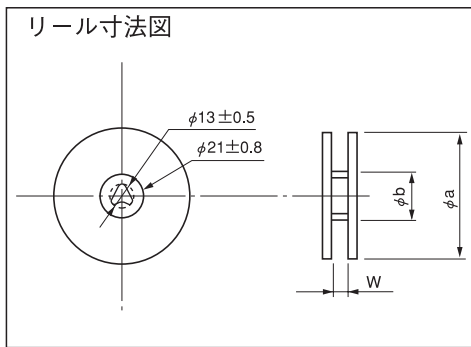

■品番

品番	リール			テープ							
	a	b	W	A	B	C	D	F	G	P	
TH-1.6-0.5-2-56	180	60	13	4.8	3.4	1.3	1.7	5.5	12	8	
TH-1.6-1.0-2-56	180	60	13	4.8	3.4	1.5	1.7	5.5	12	8	
TH-1.6-1.5-2-56	180	60	13	4.8	3.4	2.3	1.7	5.5	12	8	
TH-1.6-2.0-2-56	180	60	13	4.8	3.4	2.3	1.7	5.5	12	8	
TH-1.6-2.5-2-56	180	60	13	4.8	3.4	3.8	1.7	5.5	12	8	
TH-1.6-3.0-2-56	180	60	13	4.8	3.4	3.8	1.7	5.5	12	8	
TH-1.6-3.5-2-56	180	60	13	4.8	3.4	3.8	1.7	5.5	12	8	
TH-1.6-4.0-2-56	180	60	13	4.8	3.4	5.0	1.7	5.5	12	8	
TH-1.6-4.5-2-56	180	60	13	4.8	3.4	5.0	1.7	5.5	12	8	
TH-1.6-5.0-2-56	180	60	13	4.8	3.4	5.0	1.7	5.5	12	8	
TH-1.6-5.5-2-56	254	80	17.5	4.8	0	7.8	0	7.5	16	12	
TH-1.6-6.0-2-56	254	80	17.5	4.8	0	7.8	0	7.5	16	12	
TH-1.6-6.5-2-56	254	80	17.5	4.8	0	8.8	0	7.5	16	12	
TH-1.6-7.0-2-56	254	80	17.5	4.8	0	8.8	0	7.5	16	12	
TH-1.6-7.5-2-56	254	80	17.5	4.8	0	9.8	0	7.5	16	12	
TH-1.6-8.0-2-56	254	80	17.5	4.8	0	9.8	0	7.5	16	12	
TH-1.6-8.5-2-56	254	80	17.5	4.8	0	10.8	0	7.5	16	12	
TH-1.6-9.0-2-56	254	80	17.5	4.8	0	10.8	0	7.5	16	12	
TH-1.6-9.5-2-56	254	80	17.5	4.8	0	11.8	0	7.5	16	12	
TH-1.6-10-2-56	254	80	17.5	4.8	0	11.8	0	7.5	16	12	
TH-1.6-0.5-4-40	180	60	13	5.3	3.8	1.5	1.7	5.5	12	8	
TH-1.6-1.0-4-40	180	60	13	5.3	3.8	1.5	1.7	5.5	12	8	
TH-1.6-1.5-4-40	180	60	13	5.3	3.8	2.3	1.7	5.5	12	8	
TH-1.6-2.0-4-40	180	60	13	5.3	3.8	2.3	1.7	5.5	12	8	
TH-1.6-2.5-4-40	180	60	13	5.3	3.8	3.8	1.7	5.5	12	8	
TH-1.6-3.0-4-40	180	60	13	5.3	3.8	3.8	1.7	5.5	12	8	
TH-1.6-3.5-4-40	180	60	13	5.3	3.8	3.8	1.7	5.5	12	8	
TH-1.6-4.0-4-40	180	60	13	5.3	3.8	5.3	1.7	5.5	12	8	
TH-1.6-4.5-4-40	180	60	13	5.3	3.8	5.3	1.7	5.5	12	8	

品番	リール			テープ							
	a	b	W	A	B	C	D	F	G	P	
TH-1.6-5.0-4-40	180	60	13	5.3	3.8	5.3	1.7	5.5	12	8	
TH-1.6-5.5-4-40	254	80	17.5	5.3	0	7.8	0	7.5	16	12	
TH-1.6-6.0-4-40	254	80	17.5	5.3	0	7.8	0	7.5	16	12	
TH-1.6-6.5-4-40	254	80	17.5	5.3	0	8.8	0	7.5	16	12	
TH-1.6-7.0-4-40	254	80	17.5	5.3	0	8.8	0	7.5	16	12	
TH-1.6-7.5-4-40	254	80	17.5	5.3	0	9.8	0	7.5	16	12	
TH-1.6-8.0-4-40	254	80	17.5	5.3	0	9.8	0	7.5	16	12	
TH-1.6-8.5-4-40	254	80	17.5	5.3	0	10.8	0	7.5	16	12	
TH-1.6-9.0-4-40	254	80	17.5	5.3	0	10.8	0	7.5	16	12	
TH-1.6-9.5-4-40	254	80	17.5	5.3	0	11.8	0	7.5	16	12	
TH-1.6-10-4-40	254	80	17.5	5.3	0	11.8	0	7.5	16	12	
TH-1.6-2.0-6-32	180	80	17.5	7.3	0	4.0	0	7.5	16	12	
TH-1.6-2.5-6-32	180	80	17.5	7.3	0	5.0	0	7.5	16	12	
TH-1.6-3.0-6-32	180	80	17.5	7.3	0	5.0	0	7.5	16	12	
TH-1.6-3.5-6-32	254	80	17.5	7.3	0	6.0	0	7.5	16	12	
TH-1.6-4.0-6-32	254	80	17.5	7.3	0	6.0	0	7.5	16	12	
TH-1.6-4.5-6-32	254	80	17.5	7.3	0	7.0	0	7.5	16	12	
TH-1.6-5.0-6-32	254	80	17.5	7.3	0	7.0	0	7.5	16	12	
TH-1.6-5.5-6-32	254	80	25.5	7.3	0	8.0	0	11.5	24	16	
TH-1.6-6.0-6-32	254	80	25.5	7.3	0	8.0	0	11.5	24	16	
TH-1.6-6.5-6-32	254	80	25.5	7.3	0	9.0	0	11.5	24	16	
TH-1.6-7.0-6-32	254	80	25.5	7.3	0	9.0	0	11.5	24	16	
TH-1.6-7.5-6-32	254	80	25.5	7.3	0	10	0	11.5	24	16	
TH-1.6-8.0-6-32	254	80	25.5	7.3	0	10	0	11.5	24	16	
TH-1.6-8.5-6-32	254	80	25.5	7.3	0	11	0	11.5	24	16	
TH-1.6-9.0-6-32	254	80	25.5	7.3	0	11	0	11.5	24	16	
TH-1.6-9.5-6-32	254	80	25.5	7.3	0	11.8	0	11.5	24	16	
TH-1.6-10-6-32	254	80	25.5	7.3	0	11.8	0	11.5	24	16	