

電線取付用小型端子〔SMT用〕

D.PAT

MMS シリーズ

RoHS対応

- 細い電線を表面実装用基板に取付けたり、はずしたりする時に御利用下さい。
- 数の少ない電線を SMT 基板の任意の場所に取付ける事が出来ます。
- 材質…黄銅
- 処理…ニッケル下地金メッキ
- 取付ネジ…M1.0 ナベ⊖ニッケルメッキ (MMS-1-1)
M1.7 ナベ⊕ニッケルメッキ (MMS-2-1)
- 取付可能電線径 (芯線) … ϕ 0.8 以下 (MMS-1-1)
 ϕ 1.5 以下 (MMS-2-1)
- 定格電流…MMS-1-1……10A
MMS-2-1……20A

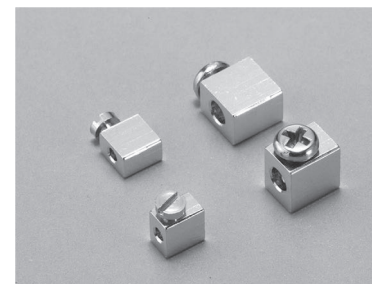

■使用例

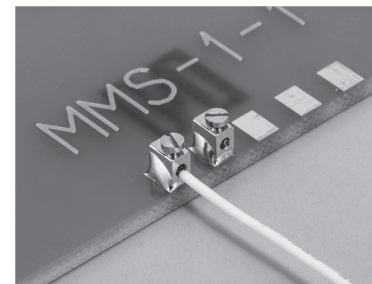

MMS-1-1

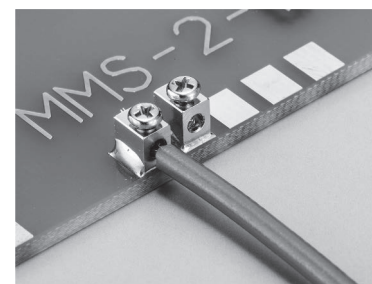

MMS-2-1

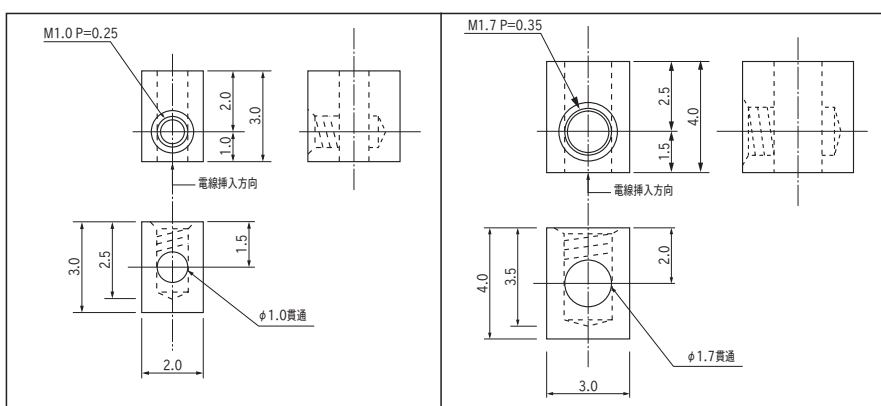

MMS-1-1

MMS-2-1

■品番

品番	梱包状態
MMS-1-1	バラ (1パック 100本入)
MMS-1-1-T	リール (1リール 500本入)
MMS-2-1	バラ (1パック 100本入)
MMS-2-1-T	リール (1リール 400本入)

■推奨ランド

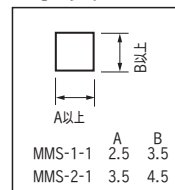

■リール寸法図

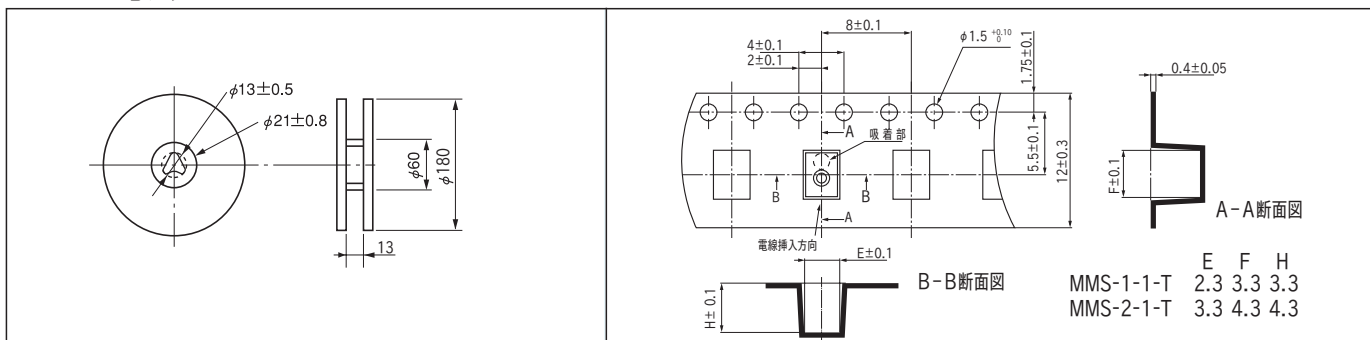

- 上記吸着部を吸着して下さい。